

SERIE 1-2
CONTATTI INTERNI

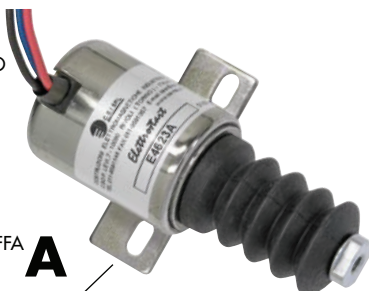

STAFFA **A**

SERIE 3
COMANDO ESTERNO



STAFFA **A**



STAFFA **C**

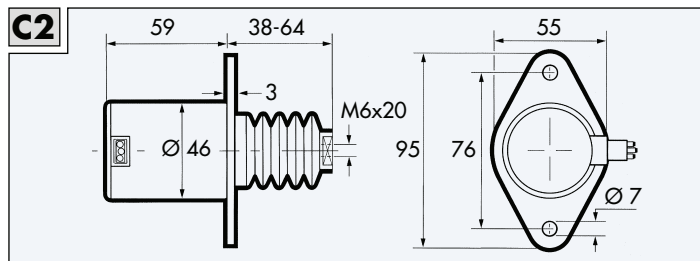
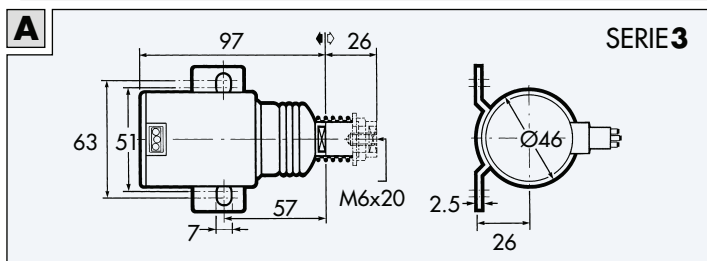
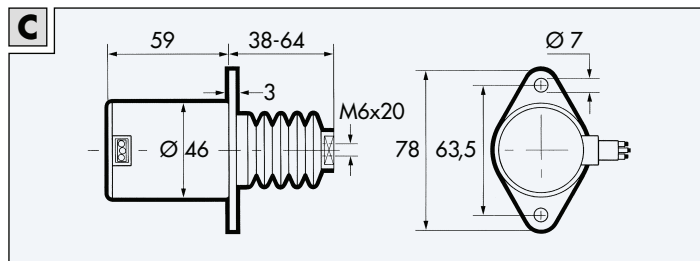
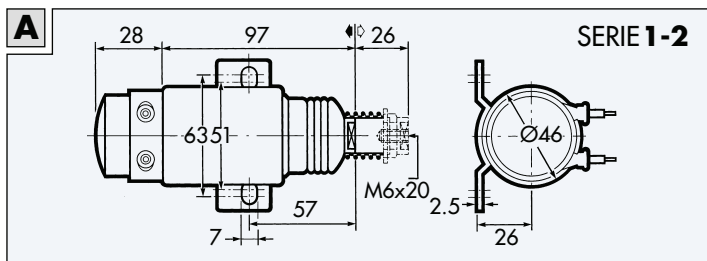

SPECIFICHE

Tensione	12 V CC	24 V CC
Bobina di potenza	40 A	23.5 A
Bobina di tenuta	0.60 A	0.30 A
Servizio	Continuativo	
Corsa	26 mm	
Forza alla partenza	7 Kg	
Classe di isolamento avvolgimenti	H (180° C)	
Temperatura ambiente	-40° C ÷ 120° C	
Peso	0.81 Kg	

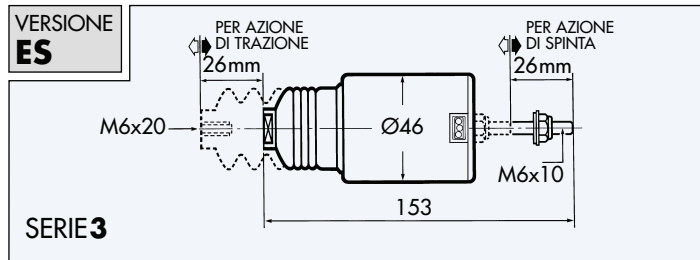

FUNZIONAMENTO

L'elettromagnete ha due avvolgimenti:

- 1 Avvolgimento di potenza a servizio intermittente, interessato nella prima fase per circa 150 millisecondi con la funzione di azionare il nucleo mobile.
- 2 Avvolgimento di mantenimento, a servizio continuativo con la funzione di mantenere in posizione il nucleo mobile. Per il corretto funzionamento dell'elettromagnete è indispensabile che il nucleo mobile raggiunga il fondo corsa e la perfetta aderenza al nucleo fisso.

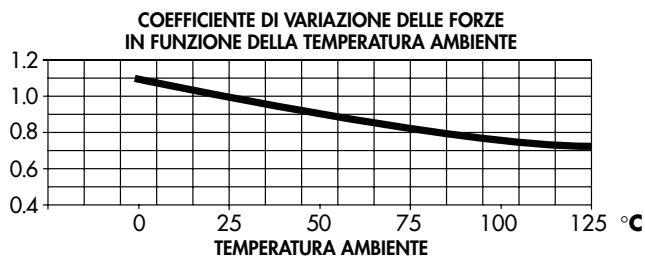
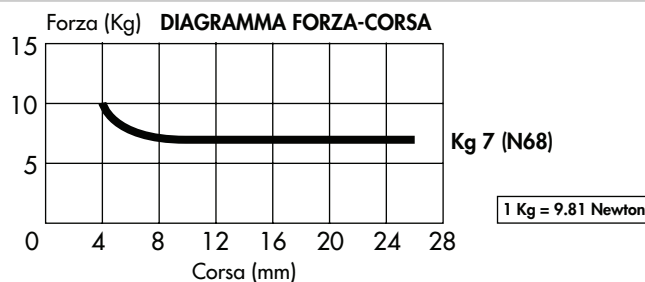

VARIANTI DISPONIBILI

Per definire il modello desiderato occorre scegliere una variante in ogni singola colonna, ottenendo in questo modo la composizione del codice.

Versioni	Voltaggi	Circuiti	Staffe	Molle opzionali	Connessioni
E46 trazione	1 = 12 V CC	1 = Serie 1	A	M1	Standard Fili
ES46 trazione e spinta (solo serie 3)	2 = 24 V CC	2 = Serie 2	C	M2	
		3 = Serie 3	C2	M3	

CIRCUITI ELETTRICI PER MOTORI DIESEL

SERIE 1

CON INTERRUTTORE INTERNO

CIRCUITO ELETTRICO DIRETTO

La connessione dell'elettromagnete non è condizionata dalla polarità (+ e -). I cavi sono di colore blu. Disponibile solo nella versione di trazione.

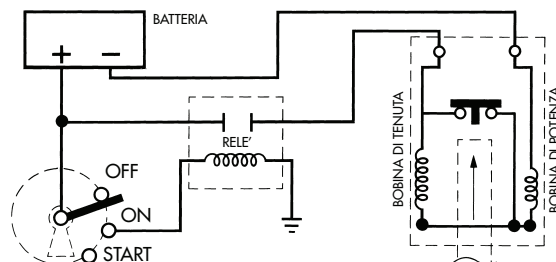

CONNESSIONI ELETTRICHE

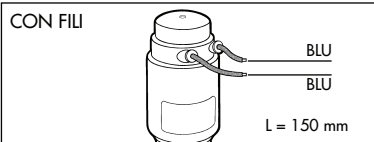

SERIE 2

CON INTERRUTTORE INTERNO

CIRCUITO ELETTRICO ABBINATO AL MOTORINO DI AVVIAMENTO

Le connessioni dell'elettromagnete che alimentano la bobina di potenza P e quella di tenuta T sono distinte rispettivamente con l'indicazione PULL (cavo rosso) e HOLD (cavo blu). Il corpo è collegato a massa. Per avere la bobina di potenza P in parallelo con il motorino di avviamento, si collega il cavo rosso al positivo del motorino ed il cavo blu al positivo della chiave. L'interruttore ausiliario K provoca lo stacco della bobina P ed impedisce eventuali ritorni dannosi di correnti parassite. Disponibile solo nella versione di trazione.

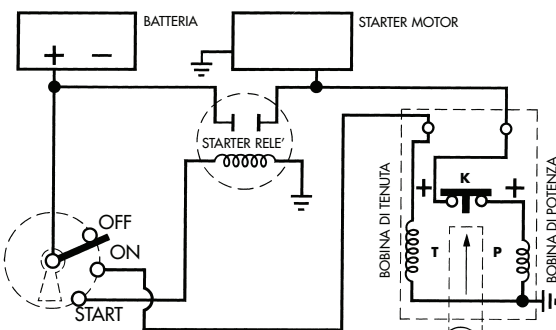

CONNESSIONI ELETTRICHE

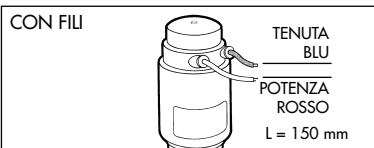

SERIE 3

SENZA INTERRUTTORE INTERNO

La connessione dell'elettromagnete è uguale a quella del circuito Serie 2 ed è distinta rispettivamente con PULL (cavo rosso) e HOLD (cavo blu). Il cavo comune ha colore nero.

- Predisposto per l'abbinamento al circuito motorino di avviamento.
- Predisposto per interruttore esterno (Cod. CEI IE04 - Interruttore elettronico statico temporizzato, ideale per ambienti polverosi o salini e nelle applicazioni con accelerazioni ripetute).

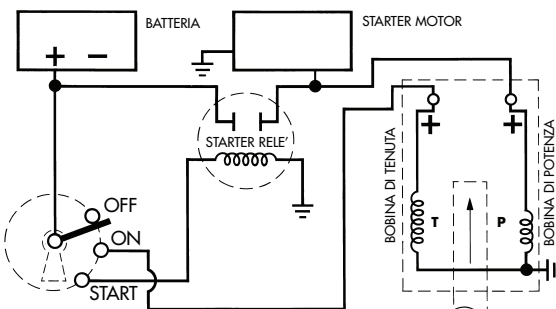

CONNESSIONI ELETTRICHE

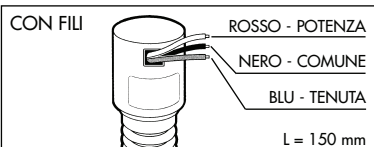

ACCESSORI CON FILETTATURA M6

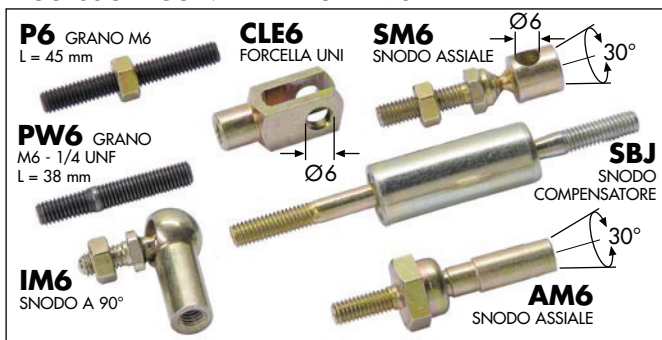

MOLLE OPZIONALI

MOLLA INTERNA 5M1		MOLLA INTERNA 5M2		MOLLA INTERNA 5M3	
SPESSORE FILO MOLLA Ø 1		SPESSORE FILO MOLLA Ø 1.25		SPESSORE FILO MOLLA Ø 1.45	
Kg 0.700	Kg 1.5	Kg 1.100	Kg 2.5	Kg 3.800	Kg 6.0