

Gruppo motori		Tipo		pag. 1/2
Groupe moteurs		Type	6LD435	
Engine group	6	Type	6LD435 K.AGR.	
Motorgruppe		Typ	6LD435/V	
Grupo motores		Tipo		

- Modifica pistone-biella-spinotto da Ø 20 a Ø 22 - eliminata boccia piede biella migliorie funzionali.
- Modification piston-bielle-axe de Ø20 à Ø22 - élimination douille pied de bielle Améliorations fonctionelles.
- Piston, con. rod., pin modified from Ø20 to Ø22 - removal of con. rod small end bushing Functional improvements.
- Änderung von : Kolben, Pleuel und Kolbenbolzen von Ø20 auf Ø22 - Kolbenbolzenbuchse entfallen.
Betriebsverbesserung.
- Modificación piston-biela-bulon de Ø20 a Ø22 - Eliminado casquillo pié biela Mejorias funcionales.

Antemodifica Avant la modification Prior to improvement Vor der Änderung Antes de la modificación	Postmodifica Après la modification After improvement Nach der Änderung Después de la modificación
---	---

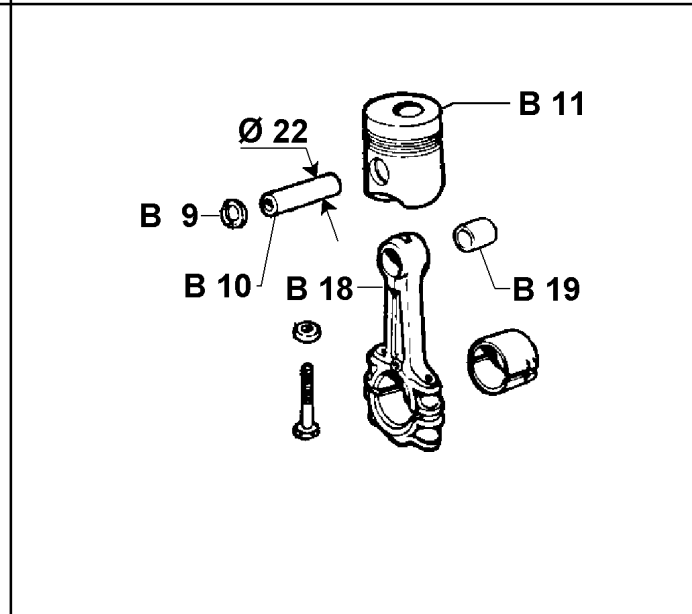
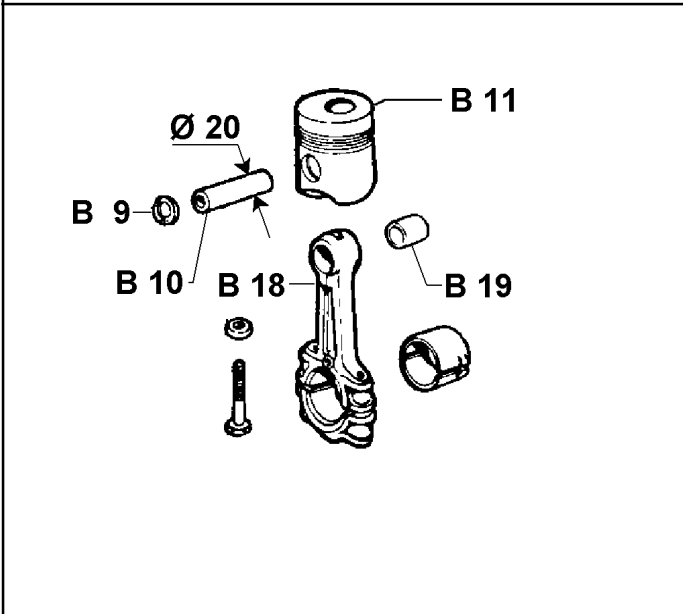
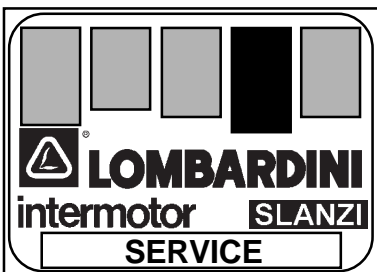

FIG.	MATR./REF./P.NO	Q.ty	FIG.	MATR./REF./P.NO	Q.ty
B 9	1240.017 9 FVBC 10	2	B 9	1241.002 9 D A 10	2
B 10	8480.060 540 D BC Ø20	1	B 10	8480.095 550 D AC Ø22	1
B 11	6500.811 550 E STD	1	B 11	6501.402 550 FVAC STD	1
"	6500.812 550 E +0,50	1	"	6501.403 550 F ACR +0,50	1
"	6500.813 550 E +1,00	1	"	6501.404 550 F ACR +1,00	1
B 18	1526.135 550 E	1	B 18	1526.166 550 F AC **	1
B 19	1630.010 500 SVBCR Ø20	1			

Attuazione da
A partir de
Starting from 3889227
Gültig ab
Actualización desde



CIRCOLARE TECNICA
CIRCULAIRE TECHNIQUE
SERVICE LETTER
TECHNISCHES RUNDSCHREIBEN
CIRCULAR TECNICA

Compilazione <i>M. P. Jimella</i>	Sez.Sect. .60
Visto/approvazione <i>Manfredi</i>	N.60044
Modello 50722	Data 30/08/96
	m.t.m. ..9034

I particolari ante e postmodifica non sono intercambiabili singolarmente tra loro, ma solo complessivamente.

Le bielle e i pistoni antemodifica sono forniti ad esaurimento e poi sostituiti dall'insieme biella tipo nuovo + pistoni completi tipo nuovo.

Les pièces avant et après modification ne sont pas interchangeable individuellement entre elles, mais uniquement en bloc.

Les bielles et les pistons avant la modification sont fournis jusqu'à l'épuisement et seront ensuite remplacés par l'ensemble bielle nouveau type + pistons complets nouveau type.

Parts prior to and after improvement are not individually interchangeable but only as a whole.

The prior to improvement con. rods and pistons are supplied until exhaustion and will be then replaced by new type con. rod + new type complete piston assembly.

Die Einzelteile vor und nach der Änderung sind untereinander nicht austauschbar, sondern nur als Einheit.

Die vor der Änderung gelieferten Teile sind bis zur Erschöpfung des Lagerbestandes lieferbar.

Die Teile werden dann ersetzt durch neues Pleuel und Kolben komplett mit Kolbenbolzen.

Los componentes antes y despues de la modificación no son intercambiables singularmente entre ellos, solo en conjunto.

Las bielas y los pistones anteriores a la modificación, serán suministrados hasta su agotamiento y después sustituidos conjuntamente con biela nuevo tipo más piston completo nuevo tipo.

Publicazioni tecniche interessate alla modifica:

Publications techniques concernant la modification:

Improvement applies to the following technical publications:

Von der Änderung betroffene technische Veröffentlichungen:

Publicaciones técnicas referidas a la modificación:

Tavola ricambi Tabl.Pièces Dét. Spare Parts Table Ersatzteiltafel Tabla Repuestos	Catalogo accessori Catalogue Accessories Accessoires Catalogue Zubehörkatalog Catalogo Accesorios	Catalogo Kit Ricambi Catalogue Kit-Rechang. Sp. Parts-Kit Catalogue Ersatzteilgruppenkat. Catalogo Kit-Repuestos
1.5302.497		