

Gruppo motori		Tipo	
Groupe moteurs		Type	6LD 360
Engine group	6	Type	6LD 400
Motorgruppe		Typ	6LD 400/C
Grupo motores		Tipo	6LD 435

- Migliorie funzionali.
- Améliorations fonctionelles.
- Functional improvements.
- Betriebsverbesserung.
- Mejorias funcionales.

Antemodifica
 Avant la modification
 Prior to improvement
 Vor der Änderung
 Antes de la modificación

Postmodifica
 Après la modification
 After improvement
 Nach der Änderung
 Después de la modificación

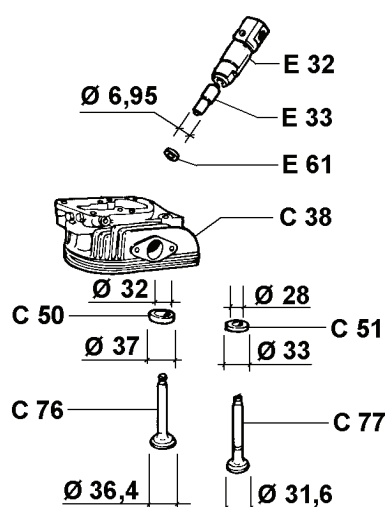
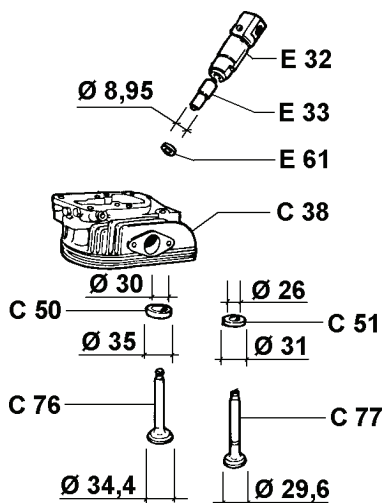
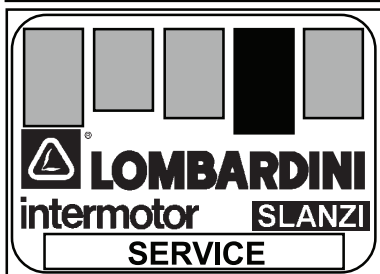

FIG.	MATR./REF./P.NO	Q.ty	FIG.	MATR./REF./P.NO	Q.ty
C 38	8000.037 283 FVBCR	1	C 38	8000.118 550 SVACR10	1
C 50	9200.131 540 S BC	1	C 50	9200.592 550 N A	1
C 51	8000.036 283 FVBCR	1	C 51	8000.117 550 SVACR10	1
C 76	9652.040 520 FVBCR	1	C 76	9652.099 550 SVACR	1
C 77	9685.051 520 FVBCR	1	C 77	9685.104 550 SVACR	1
E 32	6615.043 540 S BC	1	E 32	6615.089 530 S AC Stanadyne	1
			"	6615.091 530 S AC Bosch	1
E 33	6531.104 395 FVBC	1	E 33	6531.433 530 FVAC Stanadyne	1
			"	6531.445 530 FVAC Bosch	1
E 61	4670.065 9 SVBC	1	E 61	4670.099 550 SVAC 10	1

Attuazione da
 A partir de
 Starting from3739805
 Gültig ab
 Actualización desde



CIRCOLARE TECNICA
 CIRCULAIRE TECHNIQUE
 SERVICE LETTER
 TECHNISCHES RUNDSCHREIBEN
 CIRCULAR TECNICA

Compilazione	Sez.Sect. .60
<i>M. J. Imbelle</i>	N.60041
Visto/approvazione	Data 15/12/95
<i>Manfredi</i>	m.t.m. ..8884
Modello 50722	

I particolari ante e postmodifica non sono intercambiabili singolarmente tra loro, ma solo complessivamente.

I particolari antemodifica rimangono validi per 6LD325-325/C e motori verticali (/V).

Les pièces avant et après modification ne sont pas interchangeable individuellement entre elles, mais uniquement en bloc.

Les pièces avant modification restent valables pour les moteurs 6LD325-325/C et les moteurs verticaux (/V).

Parts prior to and after improvement are not individually interchangeable but only as a whole.

Prior to improvement parts are still valid for 6LD325-325/C and vertical (/V) engines.

Die Einzelteile vor und nach der Änderung sind untereinander nicht austauschbar, sondern nur als Einheit.

Die Teile vor der Änderung sind für die Motoren 6LD 325-325/C und Motoren mit vertikaler Kurbelwelle (/V) weiter verfügbar.

Los componentes antes y despues de la modificacion no son intercambiables singularmente entre ellos, solo en conjunto.

Las piezas antes de la modificacion permanecen validas para el 6LD325-325/C y motores verticales (/V).

Publicazioni tecniche interessate alla modifica:
 Publications techniques concernant la modification:
 Improvement applies to the following technical publications:
 Von der Änderung betroffene technische Veröffentlichungen:
 Publicaciones técnicas referidas a la modificación:

Tavola ricambi
 Tabl. Pièces Dét.
 Spare Parts Table
 Ersatzteiltafel
 Tabla Repuestos

Catalogo accessori
 Catalogue Accessories
 Accessoires Catalogue
 Zubehörkatalog
 Catalogo Accesorios

Catalogo Kit Ricambi
 Catalogue Kit-Rechang.
 Sp. Parts-Kit Catalogue
 Ersatzteilgruppenkat.
 Catalogo Kit-Repuestos

1.5302.497