



INFORMATIVA TECNICA TECHNICAL INFORMATION

Gruppo motori

15LD 225 - RY 50

Engine group

- Nuovi motorini avviamento ISKRA 12V - 1KW e 24V - 1,6KW.
- New starting motors ISKRA 12V - 1KW and 24V - 1,6KW.

Col nuovo motorino avviamento 12V - 1KW matr. 5840.226 che annulla ed essendo perfettamente intercambiabile, sostituisce il precedente matr. 5840.204, viene migliorata notevolmente l'avviabilità in presenza di decompressione automatica (motore con autoavvolgente), dato che il motore all'atto dell'avviamento, viene trascinato a velocità molto elevata (circa 800 rpm).
A completamento della gamma, viene inserito a listino il motorino 24V - 1,6KW matr.5840.227.

Grâce au nouveau démarreur 12V - 1KW matr.5840.226, qui annule et remplace le démarreur précédent matr.5840.204 de par son interchangeabilité totale, la mise en marche se trouve considérablement améliorée. Cela grâce à la décompression automatique (moteur avec lanceur à rappel automatique) : en effet, lors du démarrage le moteur est entraîné à grande vitesse (environ 800 tr/min).
Pour compléter la gamme, le démarreur 24V - 1,6KW matr.5840.227 est également intégré dans le catalogue.

With the new 12V - 1kW starting motor serial number 5840.226, which annuls and being perfectly interchangeable replaces the previous serial number 5840.204, starting is notably improved when automatic decompression (engines with recoil starting systems) is fitted, given that the engine is spun over at very high speed at start up (about 800 rpm)
To complete the range, the 24V - 1.6kW starting motor serial number 5840.227 is added to the price list.

Mit dem neuen Anlasser 12V - 1KW, Seriennummer 5840.226, der die vorherige Seriennummer 5840.204 annulliert und sie - da perfekt austauschbar - ersetzt, wird der Start bei Motoren mit automatischer Dekompression (Motor mit Reversierstarter) bedeutend verbessert, da der Motor zum Zeitpunkt des Starts zu hoher Geschwindigkeit (circa 800 U/min) hochgefahren wird.
Zur Vervollständigung des Sortiments wird der Anlasser 24V - 1,6KW, Seriennummer 5840.227, in die Liste aufgenommen.

Con el nuevo motor de arranque 12V - 1KW número de serie 5840.226 que anula y, al ser perfectamente intercambiabile, sustituye el anterior núm. de serie 5840.204, se facilita notablemente la puesta en marcha en caso de descompresión automática (motor con arranque recuperable), ya que el motor en el momento de la puesta en marcha, es accionado a muy alta velocidad (aproximadamente 800 rpm).
Para completar la gama, se incorpora a la lista el motor 24V - 1,6KW núm. de serie 5840.227.

Antemodifica - Prior to improvement

Postmodifica - After improvement

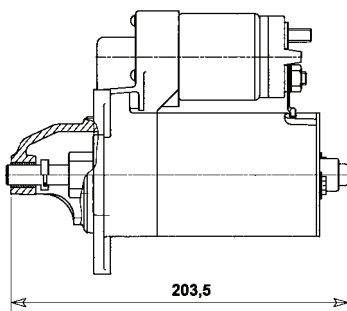

5840.204 12V - 0,9KW

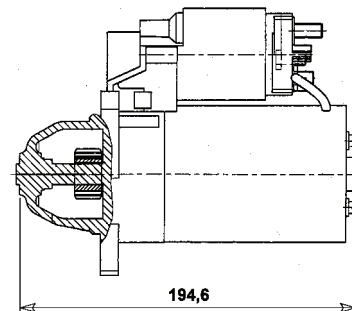

5840.226 12V - 1KW
5840.227 24V - 1,6KW

Attuazione da Starting from matr. 5222695 5272316 _ 24V

Seguirà Circolare Tecnica

SI NO

Intercambiabile Interchangeable

SI NO

Compilazione/ Compiler

Visto-approvazione Endorsed

Modello n° Model n° 50838

M.a.t. 52573

Data Date of issue 09.03.2006

Sez.Sect. ... N. ...0083/IT